

Brukerveiledning

Ren rulletrapp system

Viktig!

**Sperr av tilgangene til
rulletrappen/- båndet
før rengjøring**

1

Sperr av tilgangen til rulletrappen/- båndet før rengjøring



2

Bland Tread Safe og vann i forhold 1:10



3

Hell blandet kjemikalieløsning i oppsugningskaret til toppen av den hvite kanten

60cm kar 4dl
80cm kar 5dl
100cm kar 6dl

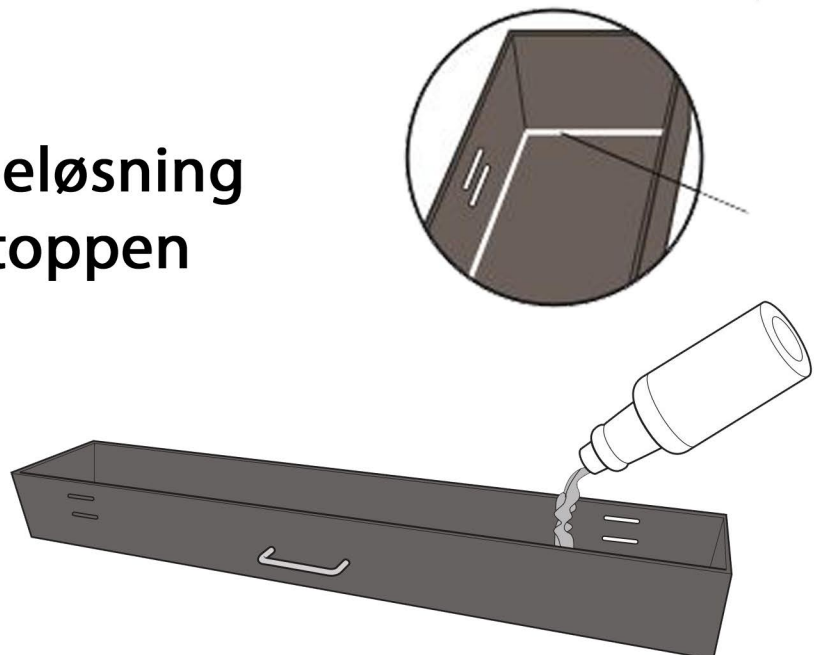

4

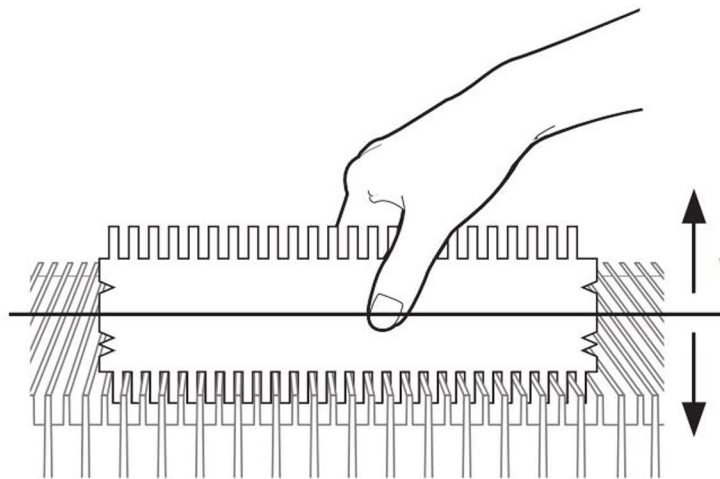

Velg den riktige padprofilen som passer trappens rilleprofil. Avstandsmåleren vil vise om det er v-spec eller w-spec.

5

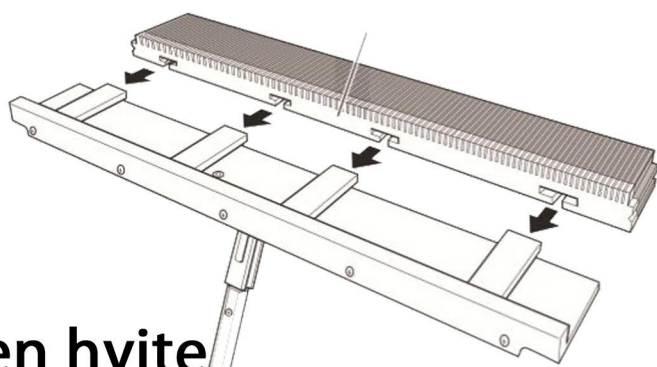

Monter rensespaden med den hvite kanten mot baksiden av padholderen

6

Plasser paden i karet med kjemioppløsningen og vent til all væsken er trukket inn i paden. Om nødvendig, trykk lett med foten på begge sider av paden

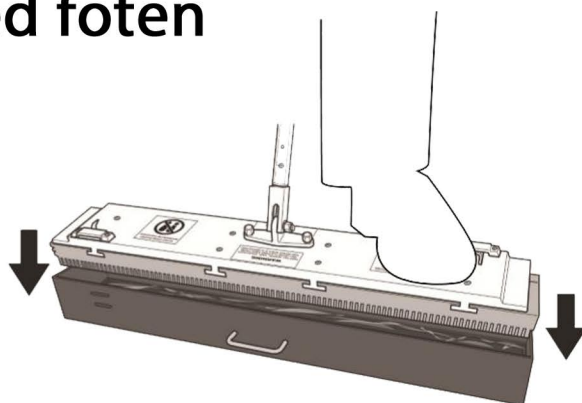

7

Pass på at trappen/båndet skal rengjøres ved enden av trappen når den beveger seg mot deg. Plasser paden i trappen/båndet der den går inn i gulvet. Kjemikalien vil nå fordele seg på rillene . Hold paden flatt mot underlaget og press lett.

La paden virke i 3-5 min mot trappen/båndet. Dette betyr at en normal rulletrapp har gjort 2-3 runder. Om nødvendig, gjenta prosessen til rulletrappen er ren.

Den hvite kanten mot deg

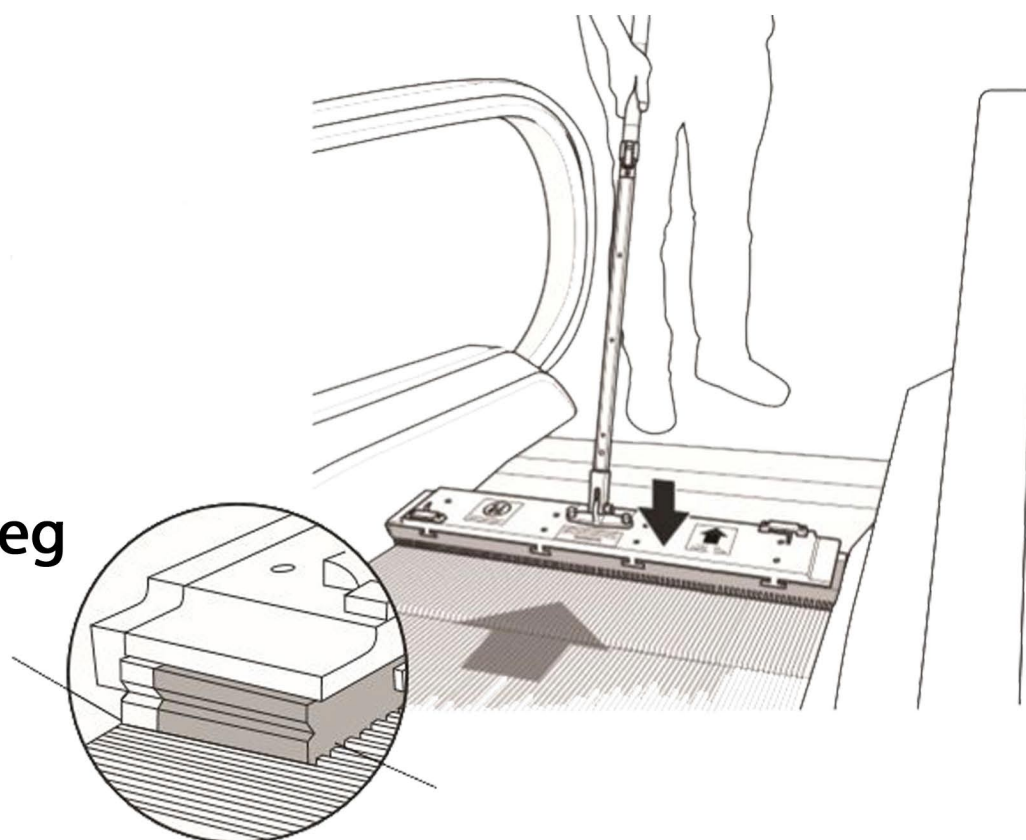

8

Paden kan brukes flere ganger, opp mot 10 ganger avhengig av trappens/båndets beskaffenhet og hvor lenge den brukes pr gang. Paden skylles med rent vann etter bruk. La den tørke helt før neste bruk. Slitt/ødelagt pad skal ikke brukes

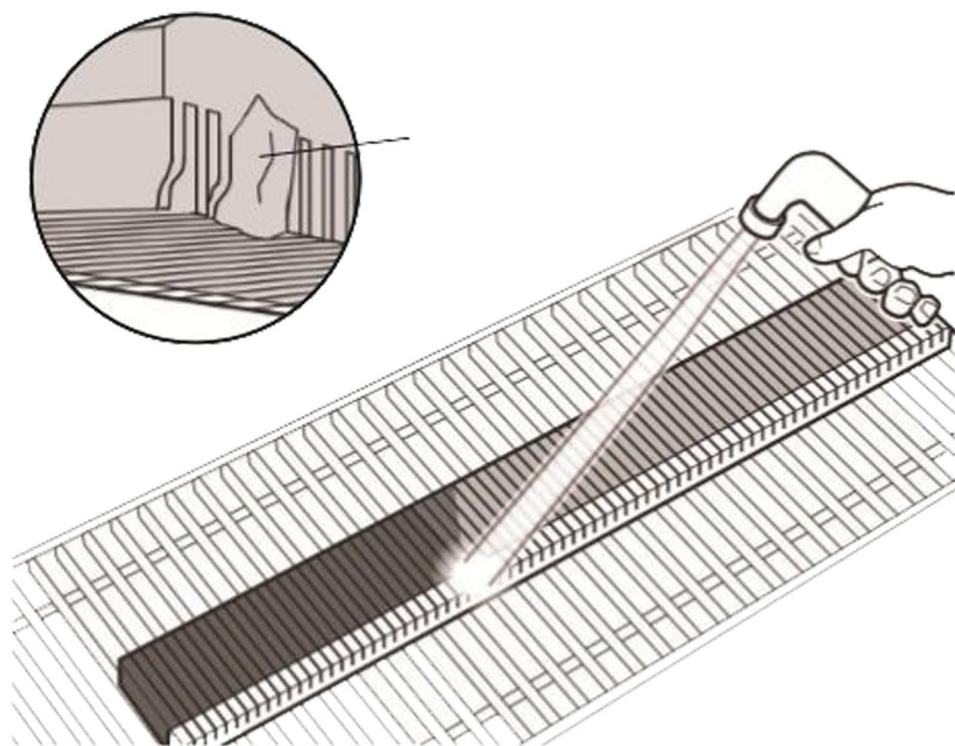

P.S.

For å korte ned tørketiden på rengjort pad kan den sentrifugeres i vaskemaskin på 900 omdr.

NB! Padden må ikke kjøres i tørketrommel